

# GDS 3 HYDRO PLUS

Die Weiterentwicklung des GDS 3 hydro erleichtert ihre Arbeitsabläufe. Nicht nur die Hydraulik wird automatisch mit den Geräten verbunden, sondern auch vollautomatisch mit einem eigens dafür entwickelten Hydraulikzylinder verriegelt.

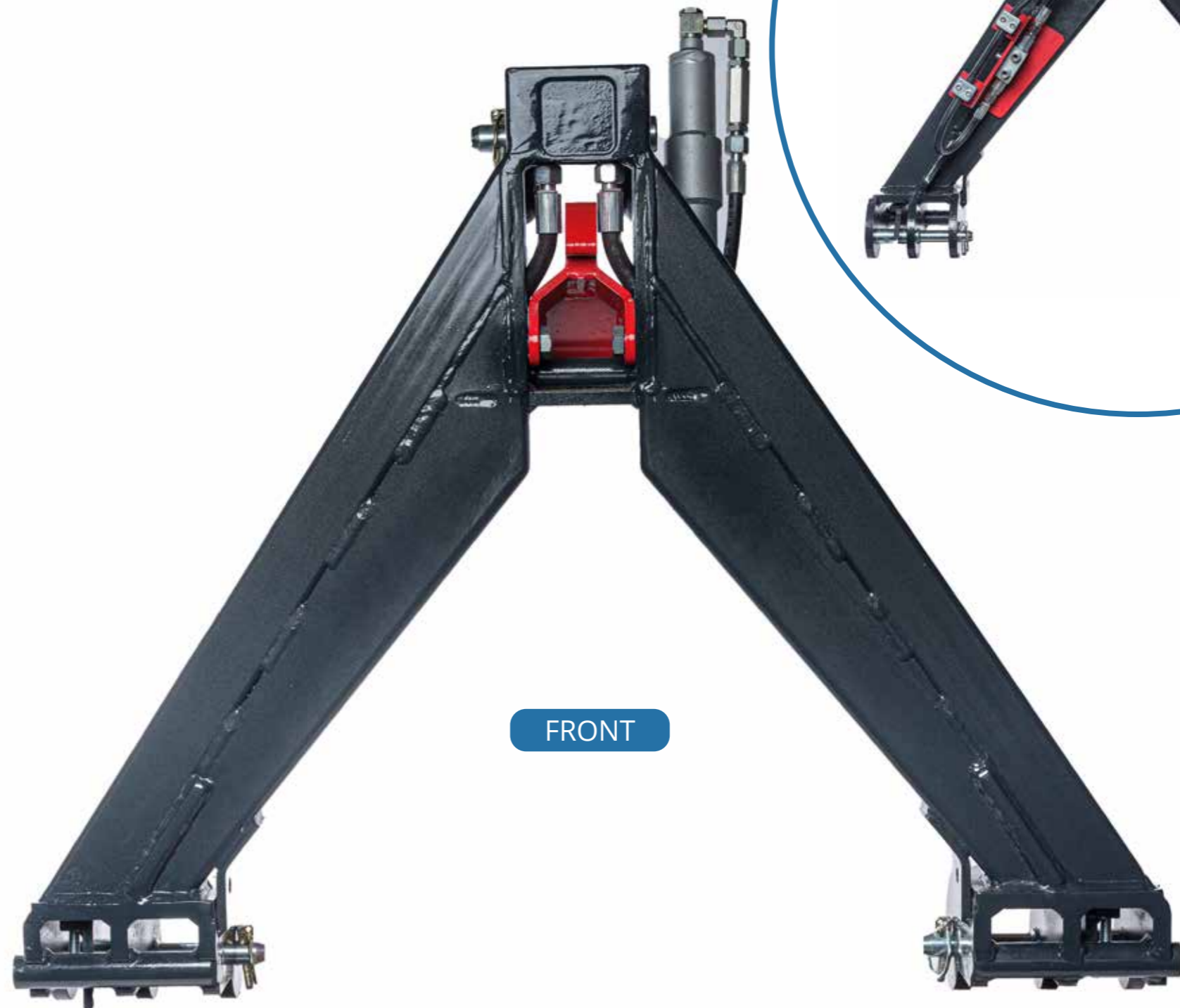

## FAKTEN

- Hauptmodul Kat I, Kat II
- hydraulische Steckkupplungen
- doppelwirkende Hydraulik
- hydraulischer Verriegelungszylinder mit Verriegelungshaken
- Rastbolzen: zusätzliche Sicherung des Verriegelungshakens

## SPEZIFIKATION

Arretierung des Hauptmoduls mit dem Gerätemodul. Kupplung der Hydraulik sowie Verriegelung der Einheit durch hydraulischen Zylinder von der Fahrerkabine aus möglich.

## TECHNISCHE DATEN

Gewicht: ca. 61 kg  
Farbe: Lackiert  
Kat I: 660mm - 810mm  
Kat II: 825mm - 930mm  
max. 132kW (180 PS)

## ZUGMASCHINENAUSSTATTUNG

- Zwei unabhängige doppelwirkende Steuerkreise
- Ein doppelwirkender Steuerkreis für hydraulischen Oberlenker