

GDS 3 BASIC

DAS MODELL GDS 3 BASIC IST DER EINSTIEG
IN DAS NEUE ARBEITEN.

Die Aufnahme verschiedenster Geräte ist in wenigen Sekunden erledigt. Die Verriegelung des GDS 3 basic erfolgt mechanisch über einen Verriegelungshaken.

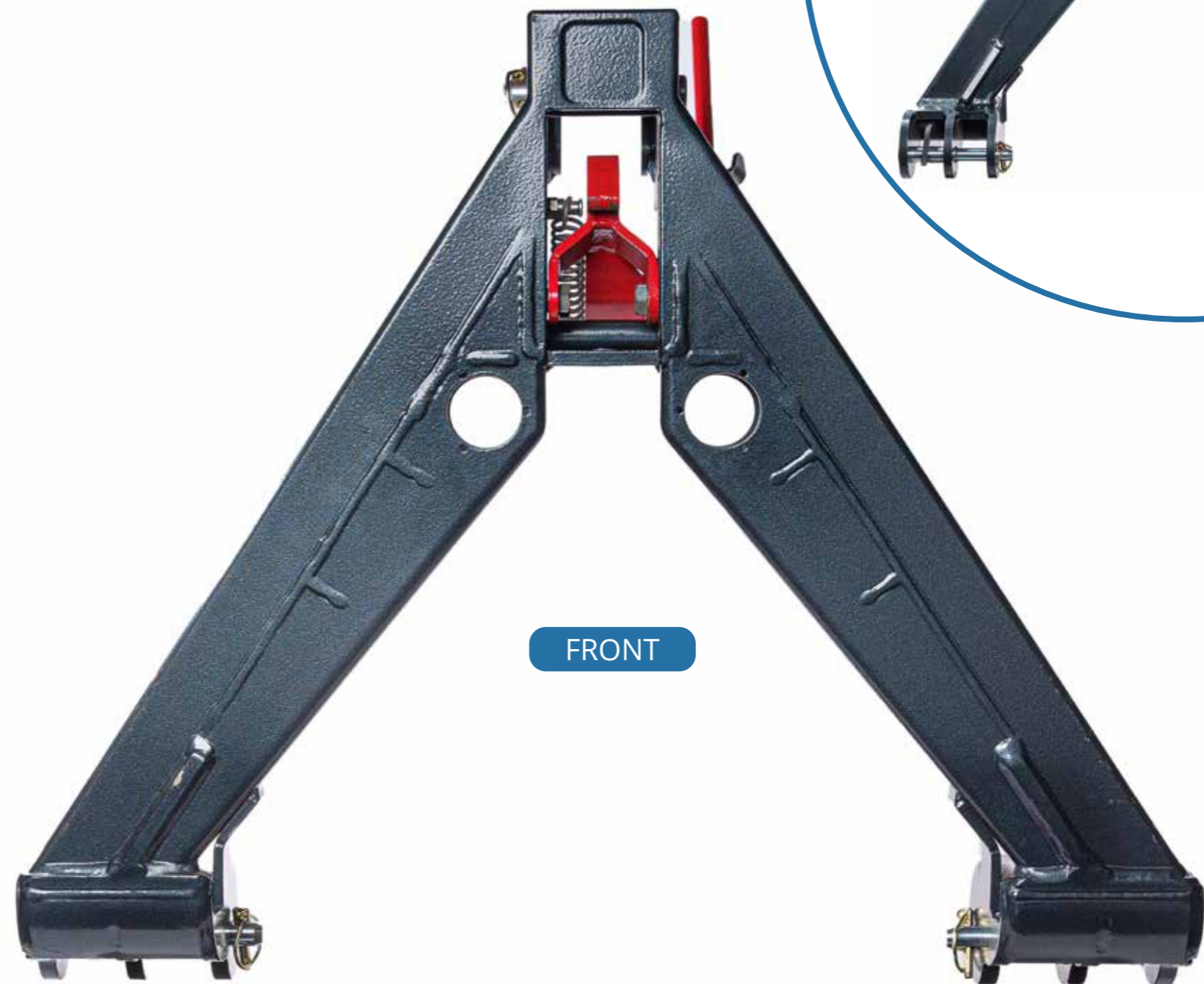

FAKTEN

- Kat I, Kat II
- mechanischer Verriegelungshaken (Hakengestänge mit Fixierung)

SPEZIFIKATION

Arretierung des Hauptmoduls am Gerätemodul.

TECHNISCHE DATEN

Gewicht: ca. 56 kg
Farbe: Lackiert
Kat I: 660mm - 810mm
Kat II: 825mm - 930mm
max. 132kW (180 PS)

ZUGMASCHINENAUSSTATTUNG

Ein doppelwirkender Steuerkreis für hydraulischen Oberlenker